

1

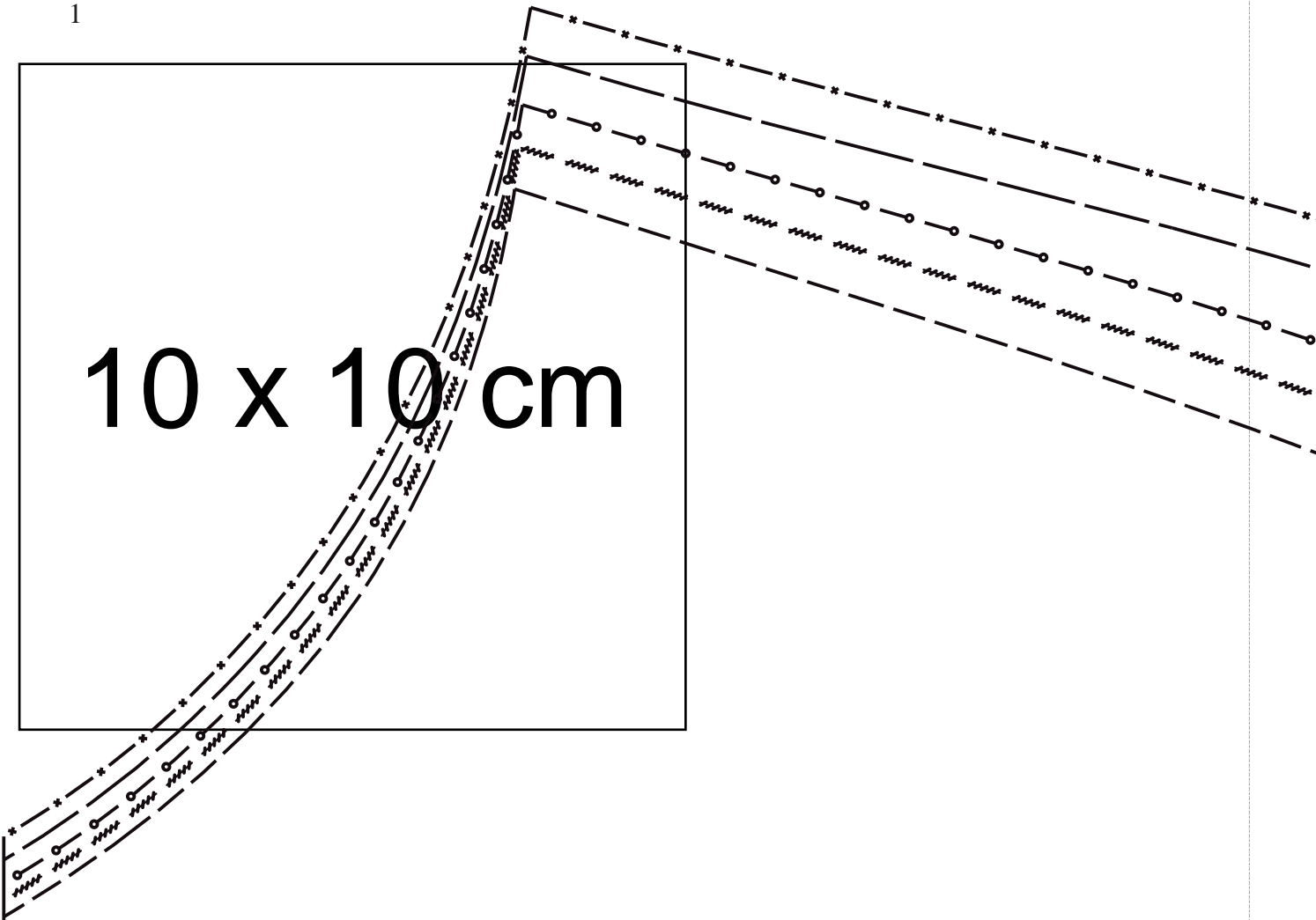

10 x 10 cm

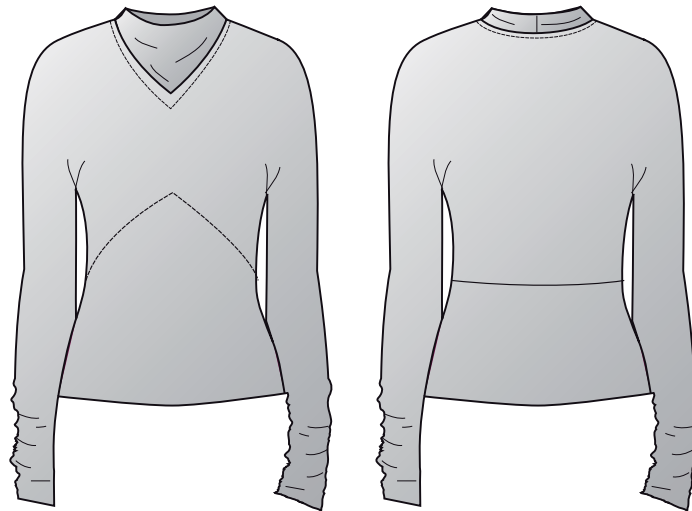

Vord. Mitte Stoffbruch / Centre front fold /
Milieu endroit pli / Middenvoor stofvouw

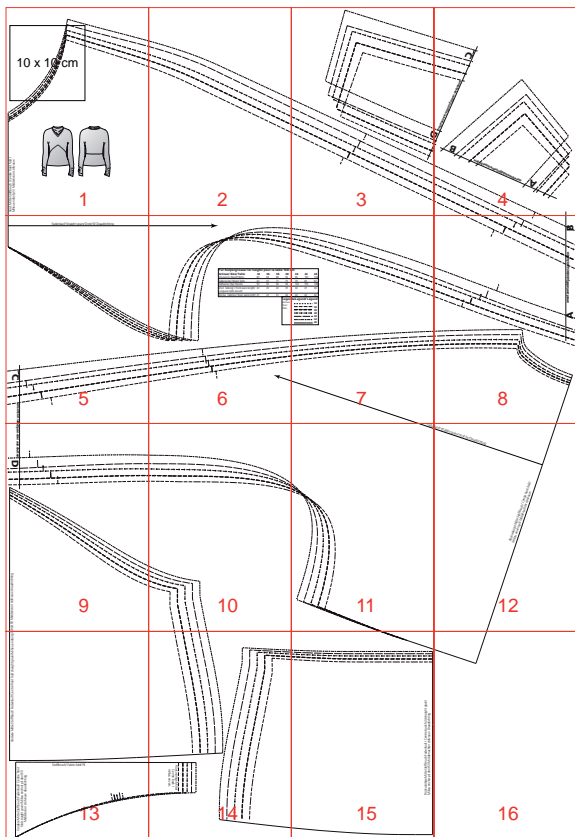
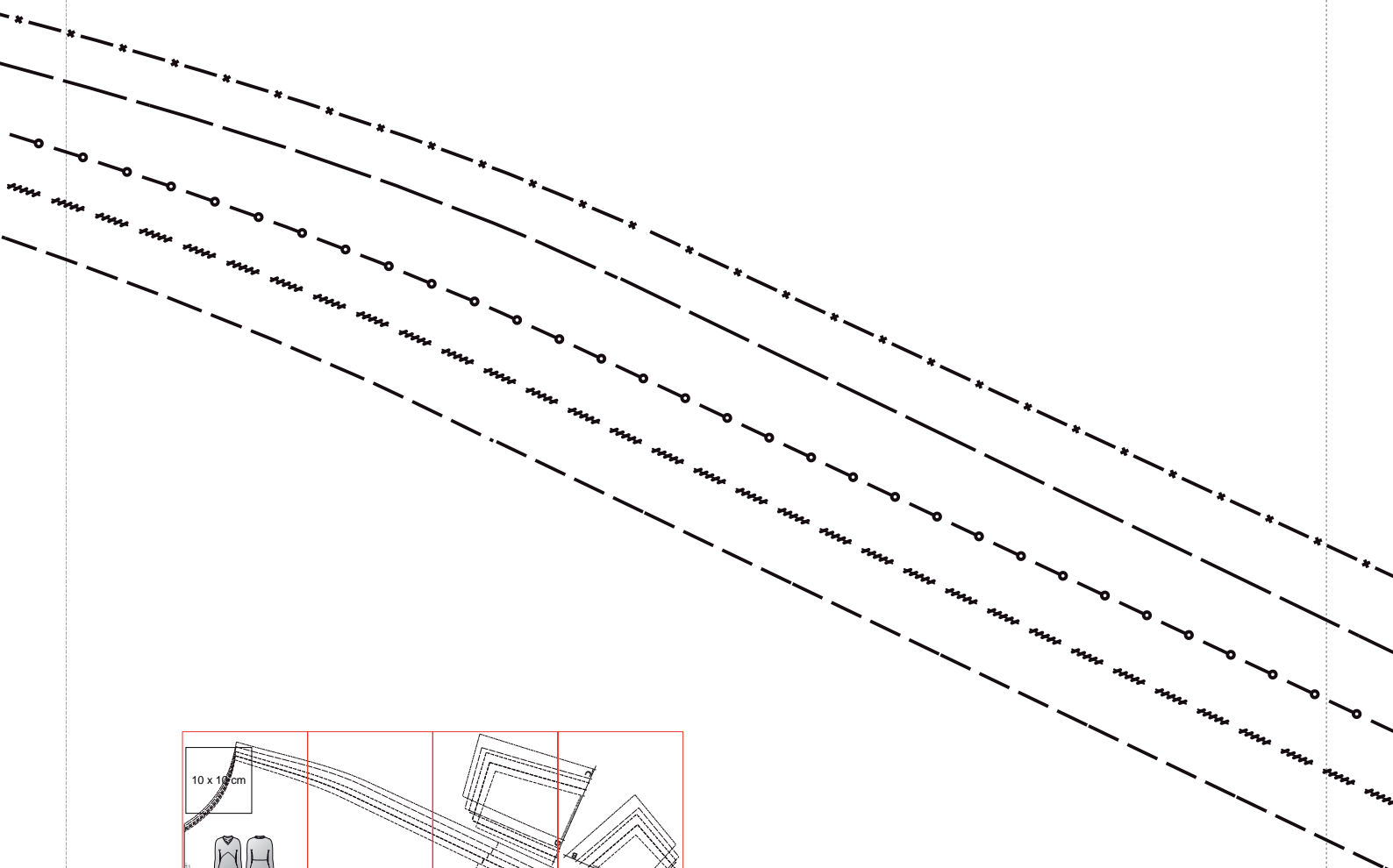

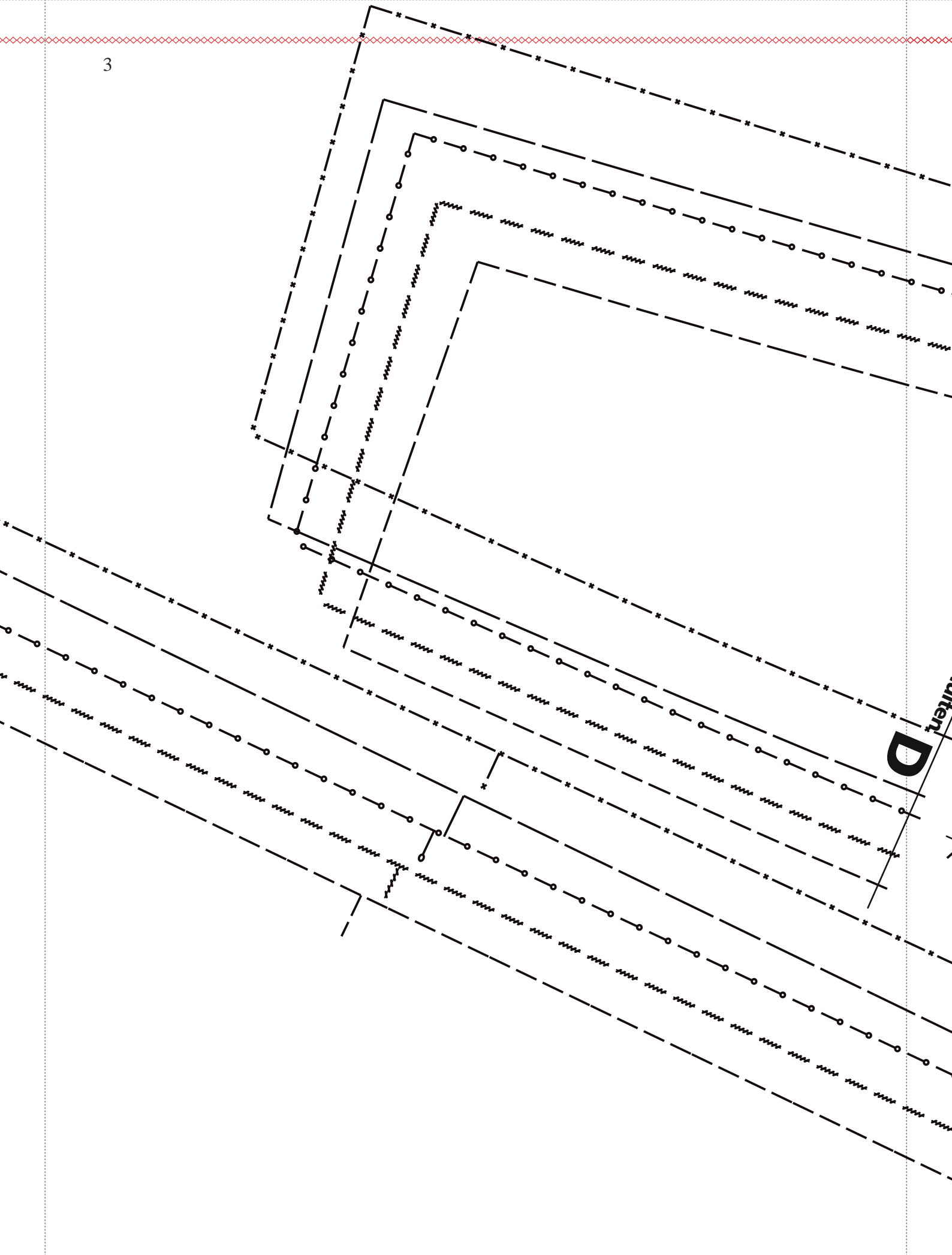

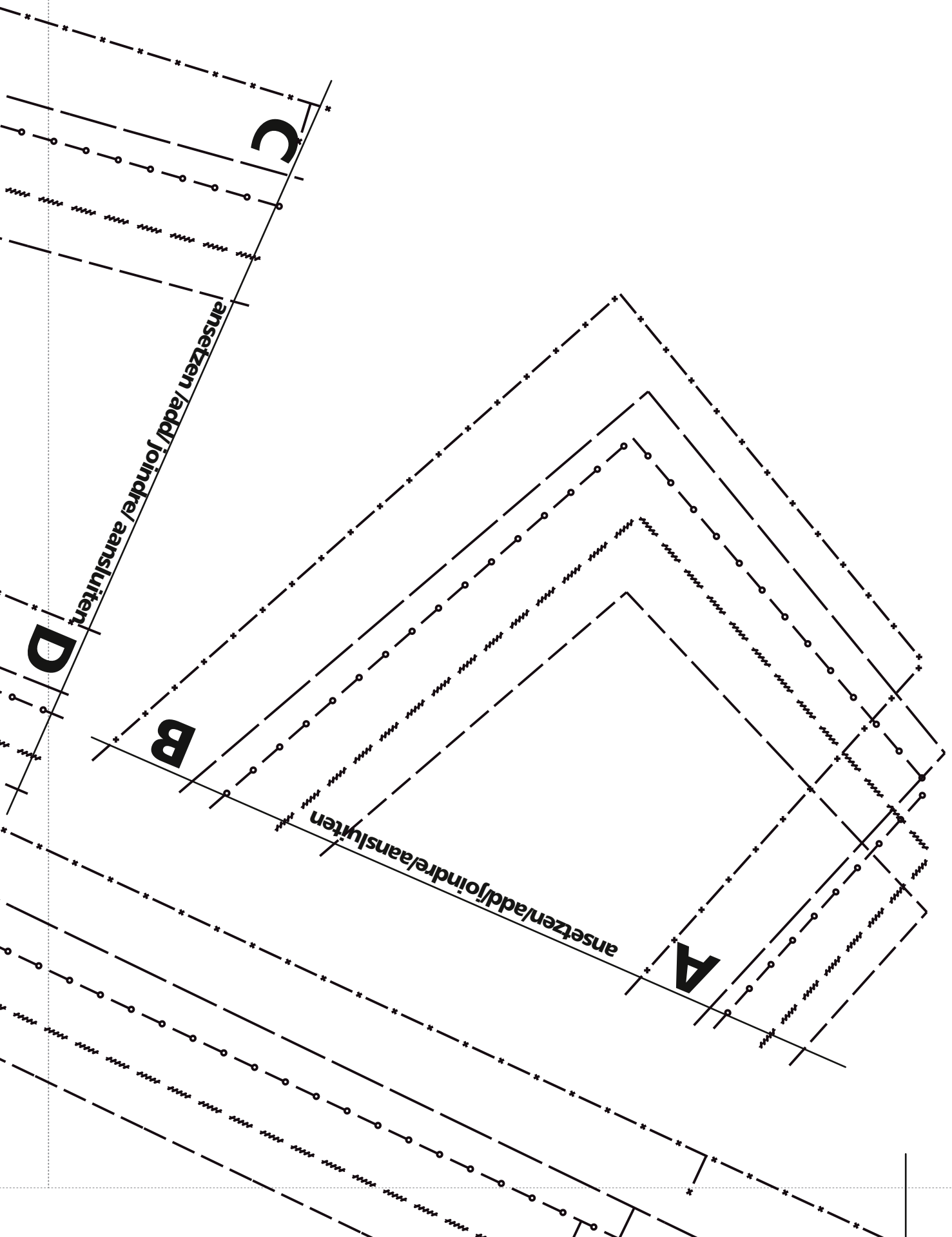

Fadenlauf/ Straight grain/ Droit fil/ Draadrichting

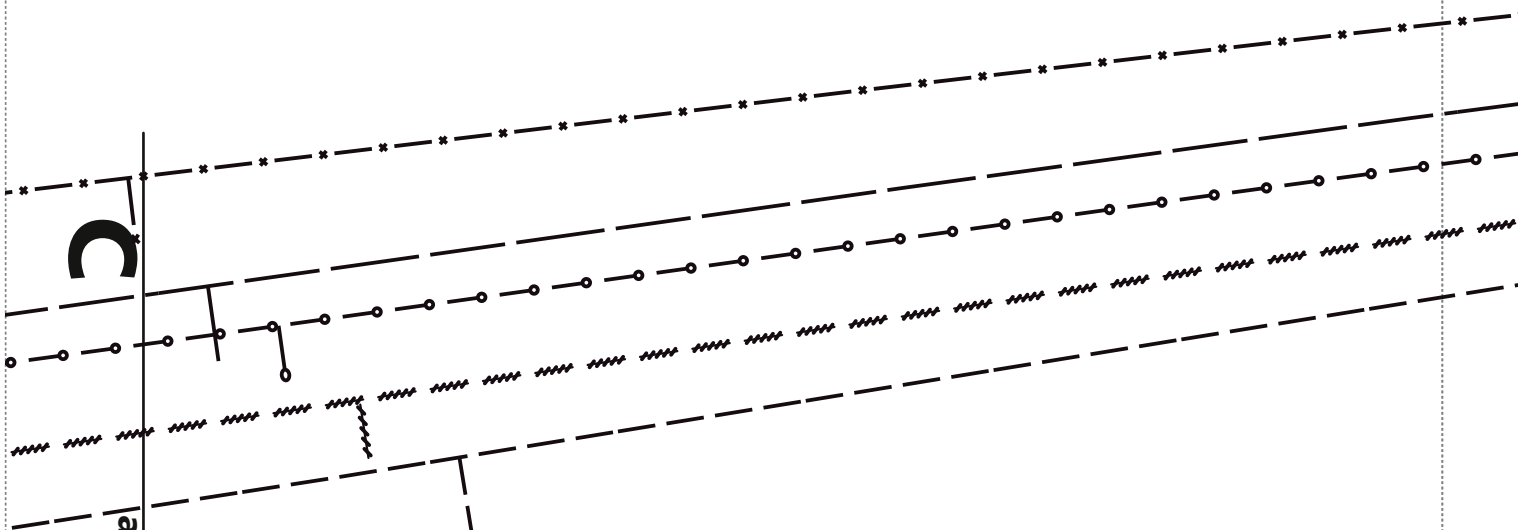
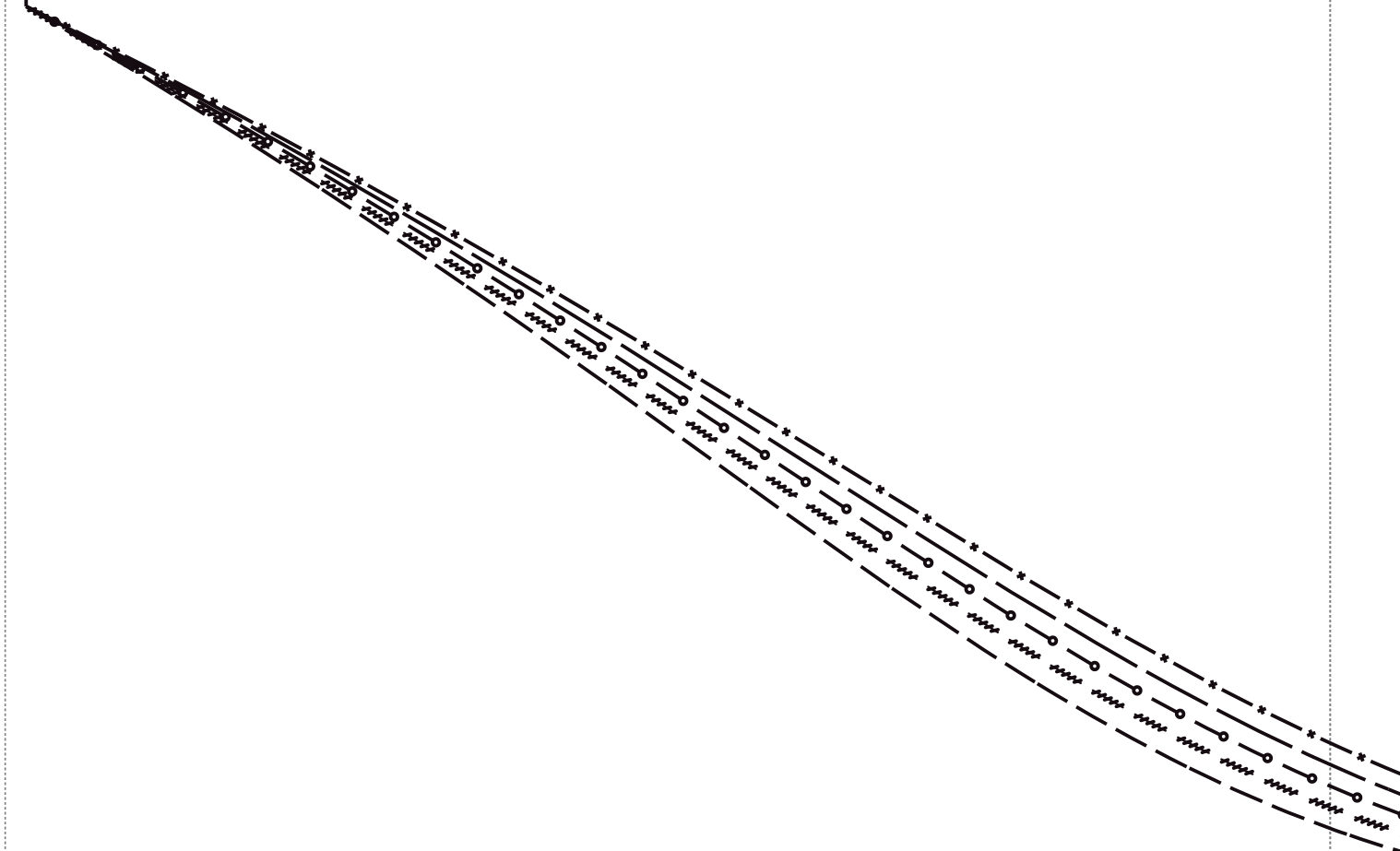

C

ansetzen /add/ joir

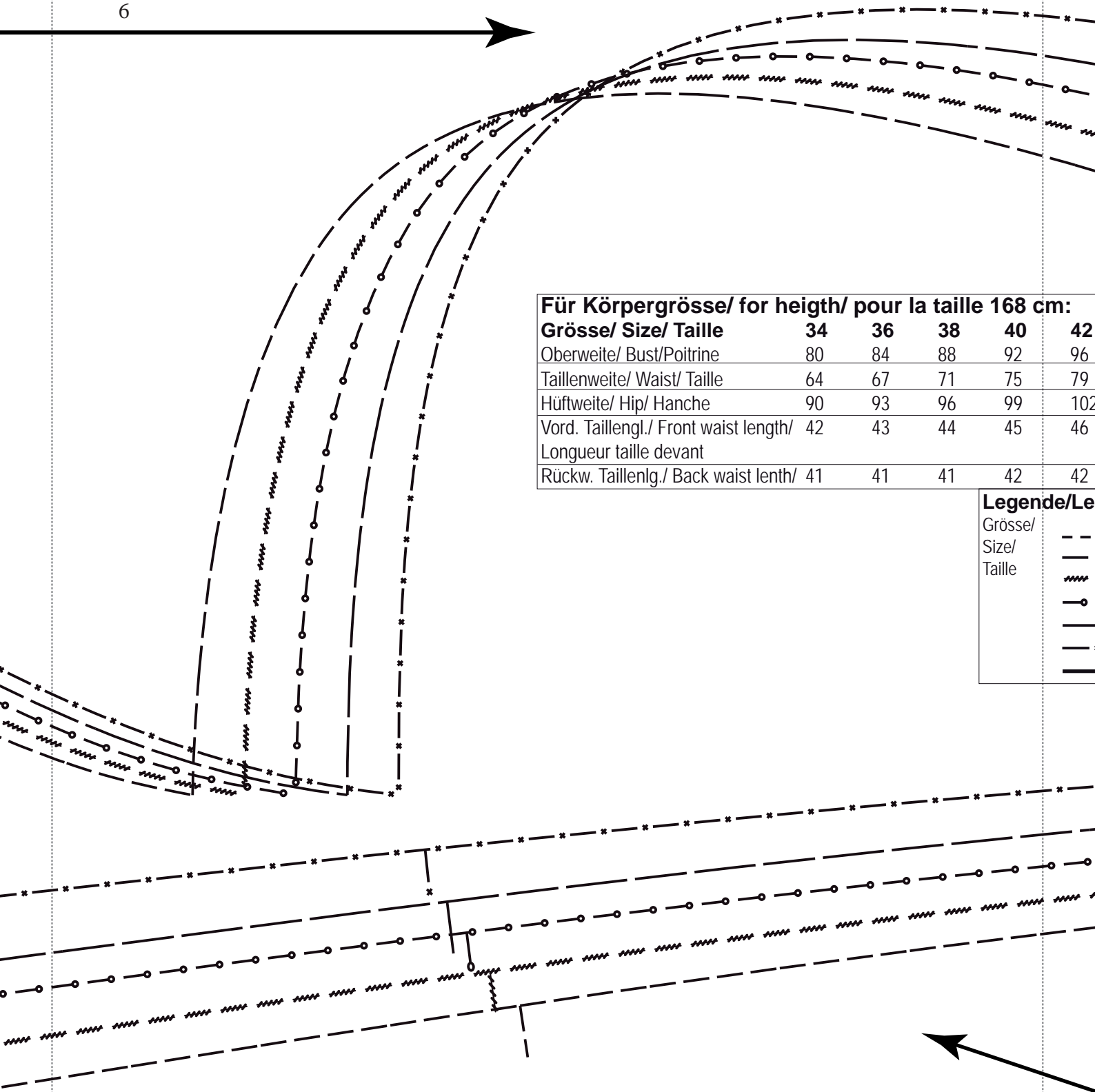

Für Körpergrösse/ for heighth/ pour la taille 168 cm:

| Grösse/ Size/ Taille | 34 | 36 | 38 | 40 | 42 |
|---|----|----|----|----|-----|
| Oberweite/ Bust/Poitrine | 80 | 84 | 88 | 92 | 96 |
| Tailenweite/ Waist/ Taille | 64 | 67 | 71 | 75 | 79 |
| Hüftweite/ Hip/ Hanche | 90 | 93 | 96 | 99 | 102 |
| Vord. Taillengl./ Front waist length/ Longueur taille devant | 42 | 43 | 44 | 45 | 46 |
| Rückw. Taillengl./ Back waist lenth/ | 41 | 41 | 41 | 42 | 42 |

Legende/Le

| | |
|---------|------|
| Grösse/ | -- |
| Size/ | --- |
| Taille | ~~~~ |
| | —○— |
| | —*— |
| | — |
| | — |
| | — |

168 cm:

| | | | |
|-----------|-----------|-----------|-----------|
| 40 | 42 | 44 | 46 |
| 92 | 96 | 100 | 104 |
| 75 | 79 | 83 | 87 |
| 99 | 102 | 105 | 108 |
| 45 | 46 | 47 | 48 |
| 42 | 42 | 42 | 42 |

Legende/Legend/ Légend

| | |
|-----------|----|
| ----- | 34 |
| ----- | 36 |
| ~~~~~ | 38 |
| —○—○—○—○— | 40 |
| ----- | 42 |
| —*—*—*—*— | 44 |
| ————— | 46 |

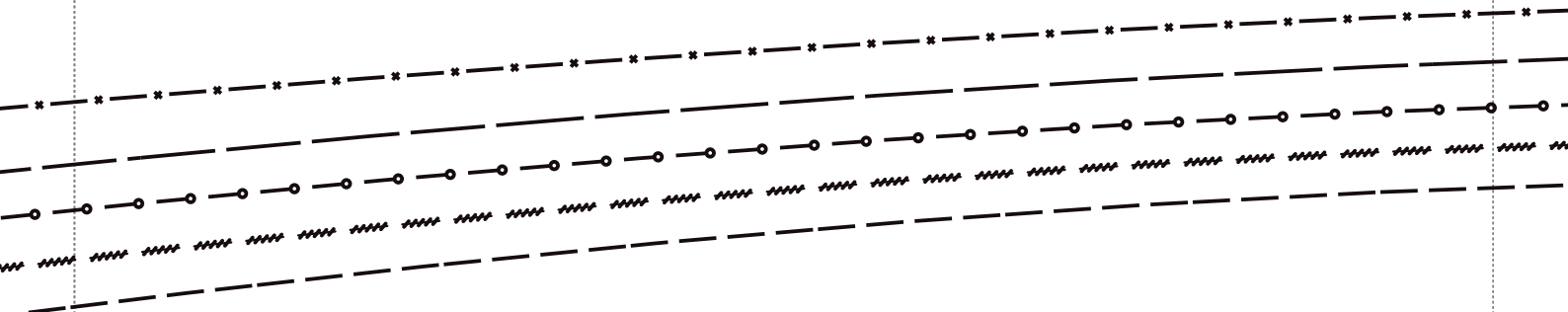
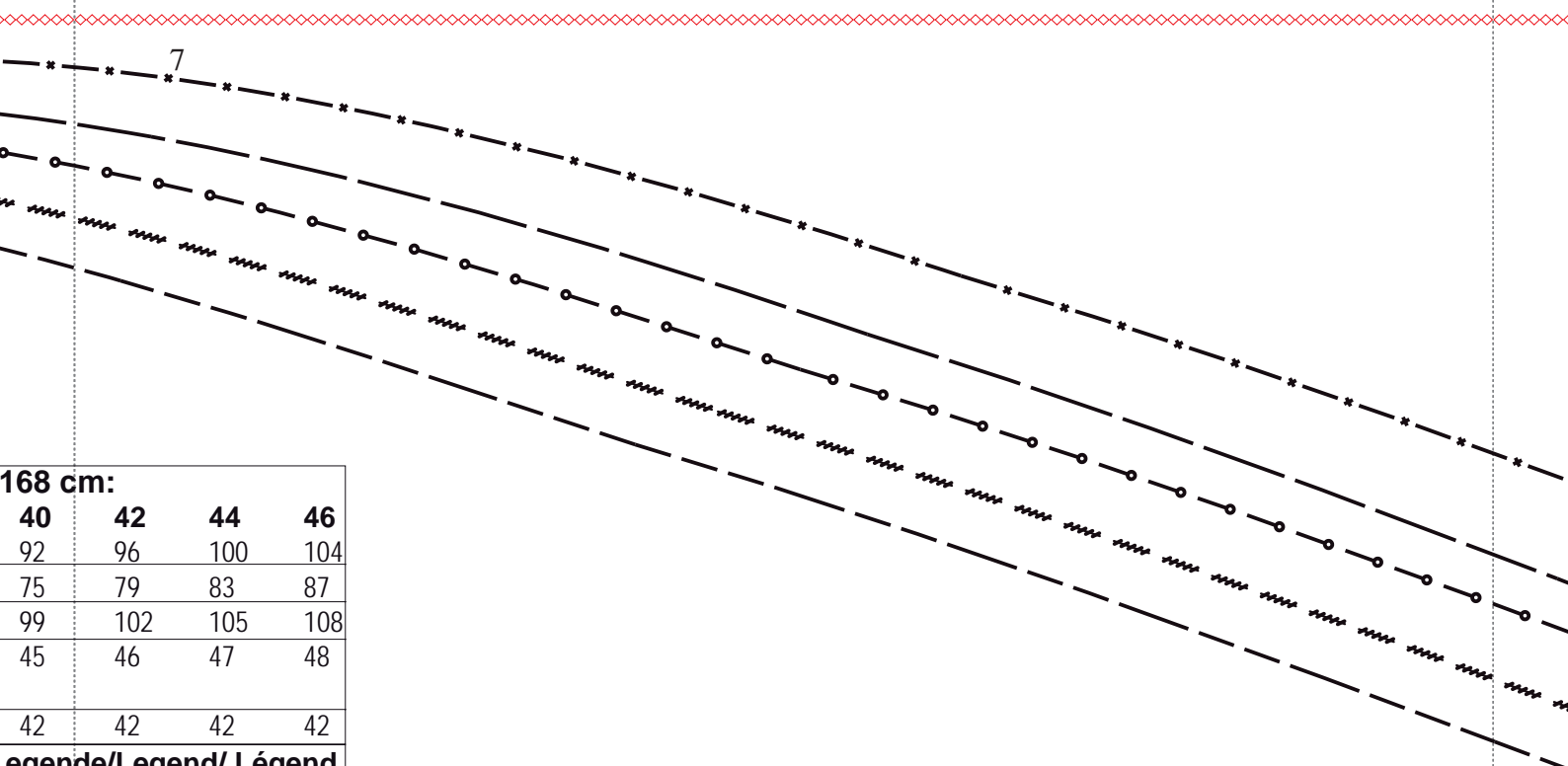

B

ansetzen/add/joindre/aansluiten

A

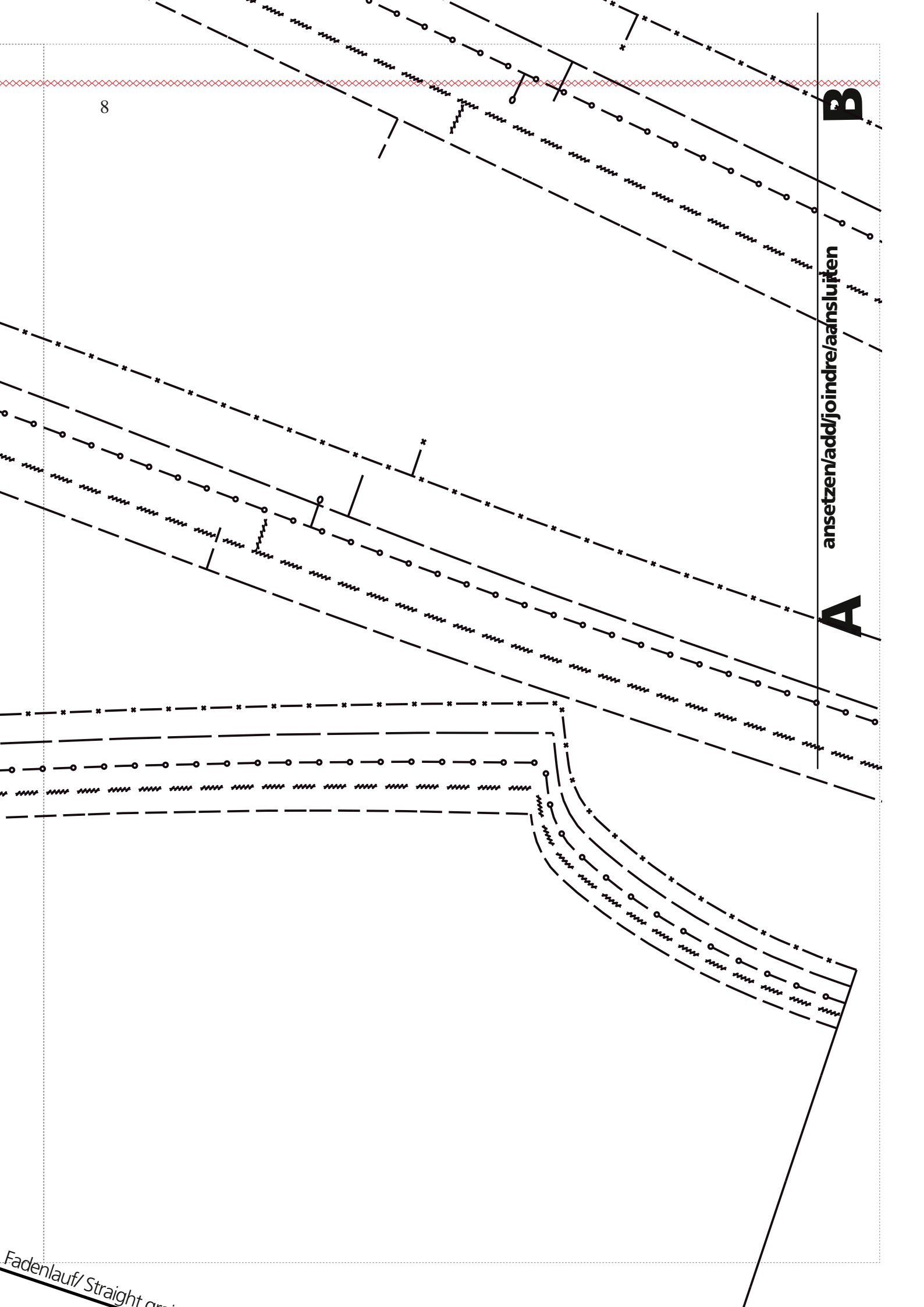

droit pli droit fil/ Middenvoor stofvouw draadrichting

/add/ joindre/ aansluiten

D

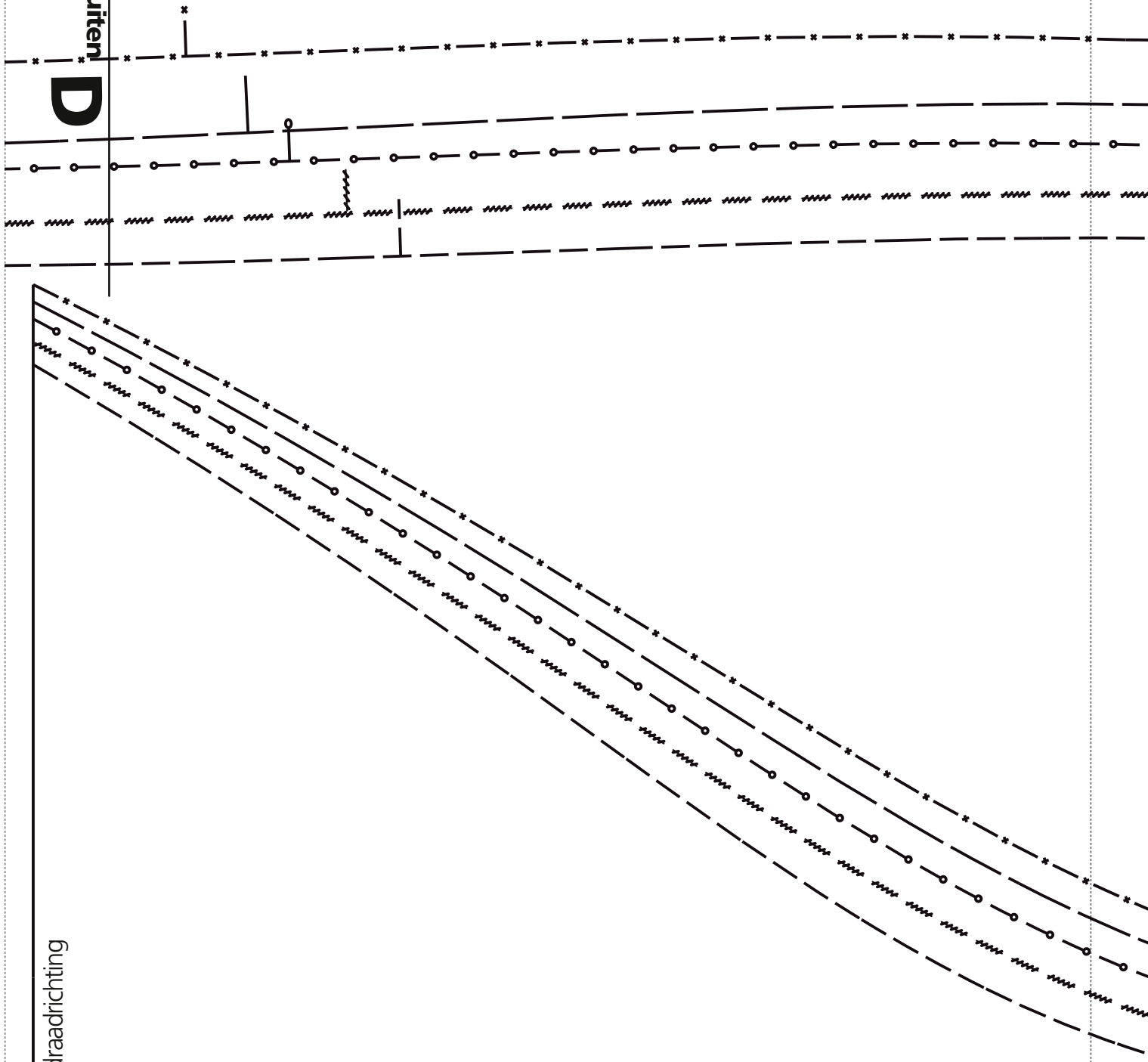

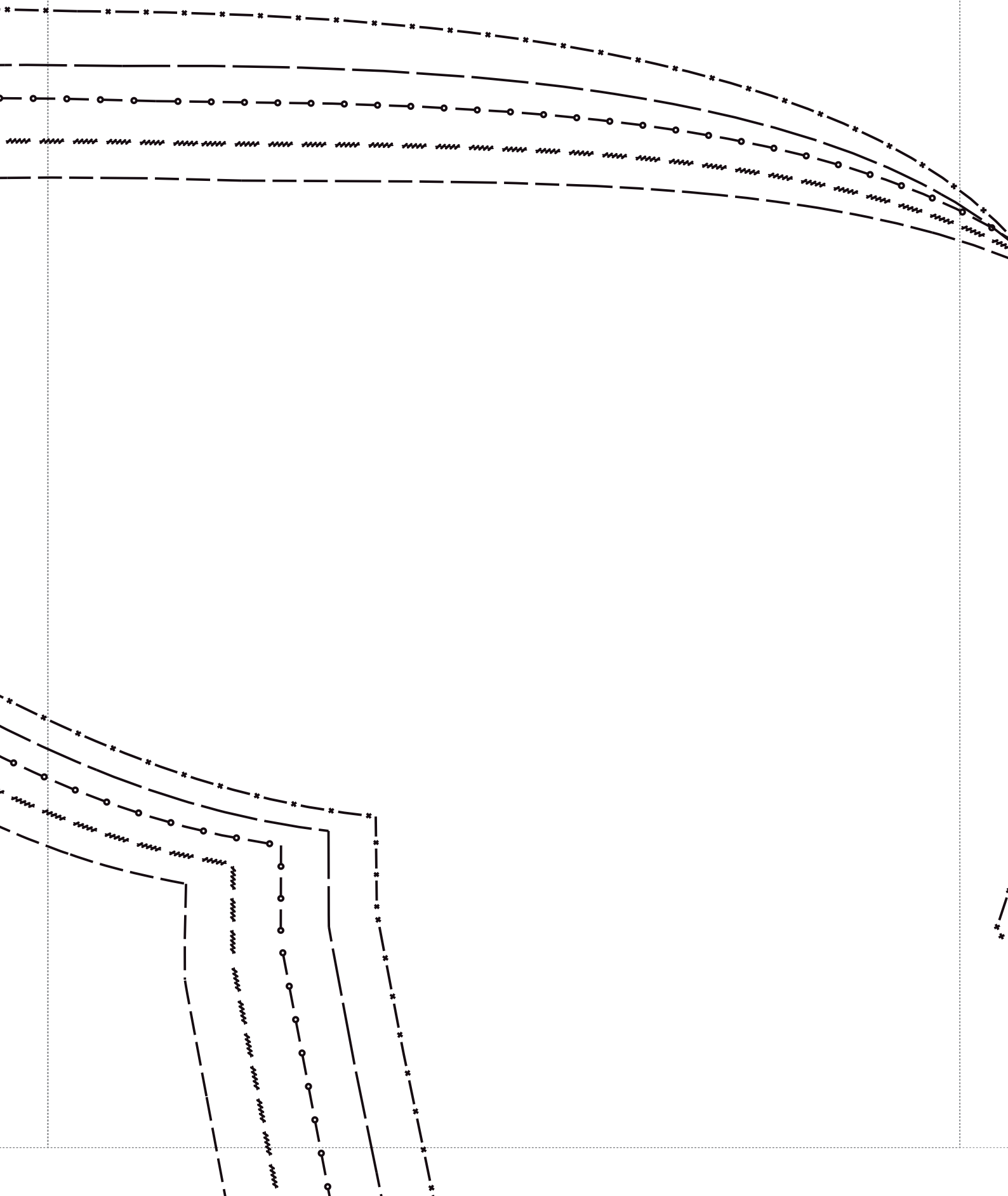

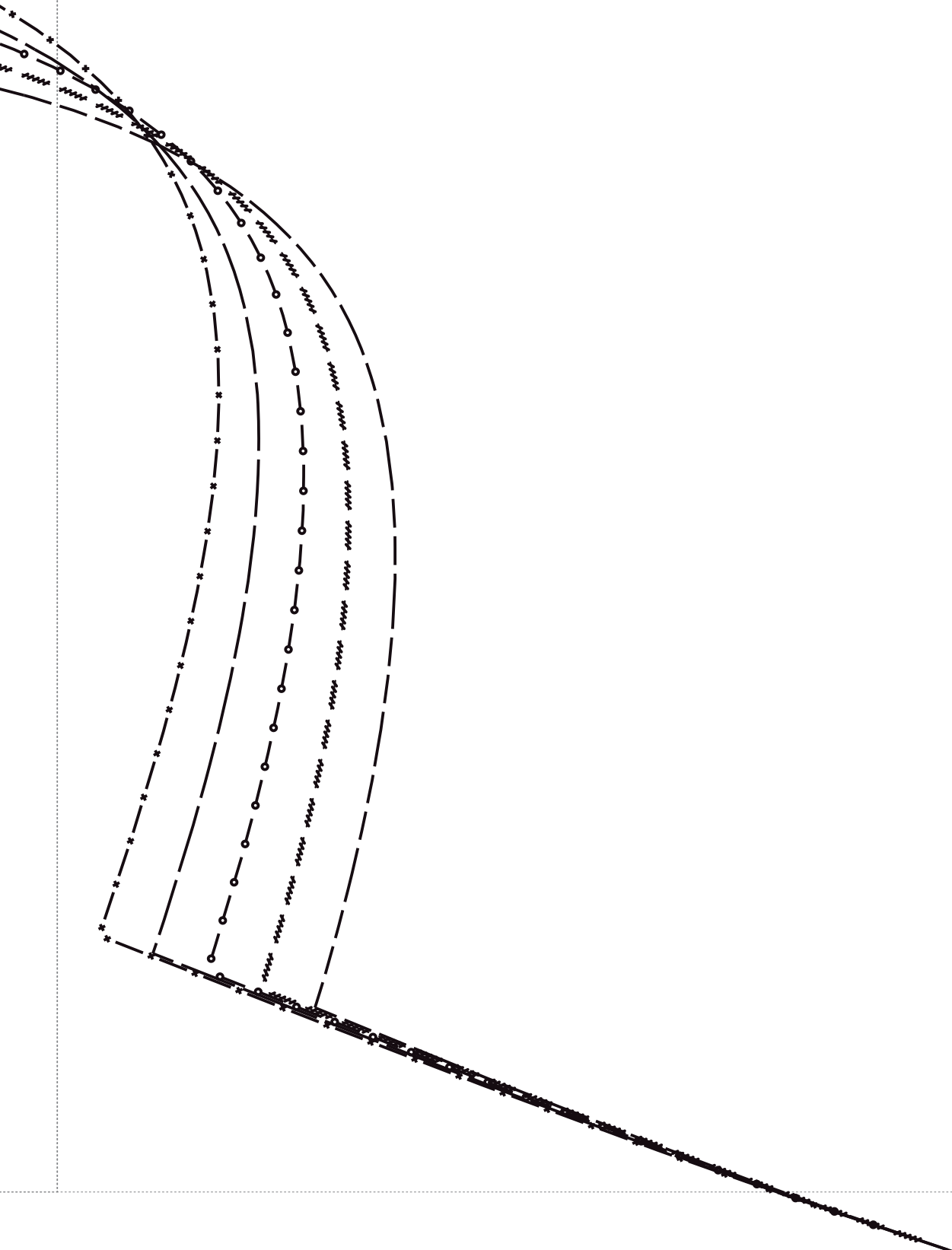

Fadenlauf/ Straight grain/ Droit fil/ Draadrichting

12

Rückwärtige Mitte Stoffbruch/ Centre back fold/
Milieu envers pli/ Middenachter stofvouw

Vordere Mitte Stoffbruch Fadenlauf/ Centre front fold straight grain/ Milieu endroit pli droit

13

Vordere Mitte Stoffbruch Fadenlauf/ Centre front fold straight grain/ Milieu endroit pli droit fil/ Middenvoor stofvouw draadrichting

Stoffbruch/ Fabric fold/ Pli

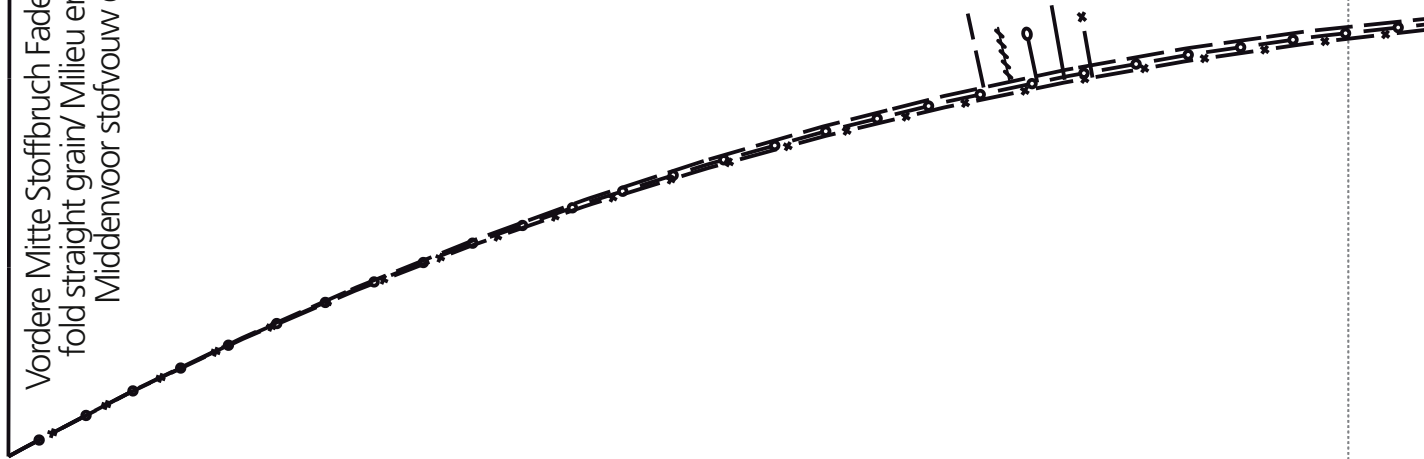



Rückwärtige Mitte Stoffbruch Fadenlauf / Centre back fold straight grain/
Milieu envers pli droit fil / Middenachter stofvouw Draadrichting

Vier Ausgaben und ein Dankeschön



Als Prämie erhalte ich ein Heft gratis, also statt der 4 Ausgaben eines Abonnements erhalte ich 5.

► ICH ABONNIERE DIE INSPIRATION FÜR MINDESTENS 1 JAHR (4 AUSGABEN)

- | | | | |
|------|---|---------|---|
| Land | <input type="checkbox"/> Schweiz 29 CHF | Sprache | <input type="checkbox"/> Deutsch |
| | <input type="checkbox"/> Europa 24 EURO | | <input type="checkbox"/> Englisch |
| | alle Preise inkl. MwSt. und Porto | | <input type="checkbox"/> Französisch |
| | | | <input type="checkbox"/> Niederländisch |

Name _____

Geburtsjahr _____

Strasse, Nr. _____

Plz, Ort _____

Telefon _____

E-Mail _____

Mein Abonnement beginnt mit der nächsten Inspirations-Ausgabe. Es läuft nach Erhalt von 5 Heften automatisch weiter, sofern ich nicht rechtzeitig vor Ablauf eines Abojahres kündige.

BERNINA International AG, Redaktion Inspiration, CH-8266 Steckborn
 Fax +41 52 762 13 12, E-Mail: redaktion@bernina.com